

LEGENDA	
	HIDRANTE SIMPLES DE PAREDE COM MANGUEIRA DE 1 LANCE DE 30 m
	HIDRANTE DE RECALQUE COM VÁLVULA DE RETENÇÃO, NA CALÇADA.
	BOTOEIRA TIPO "LIGA/DESLIGA" - AO LADO DOS HIDRANTES PARA ACIONAMENTO DA BOMBA DE INCENDIO.
	TUBULAÇÃO DE FERRO GALVANIZADO - Ø63mm
	TUBULAÇÃO QUE SOBE
	TUBULAÇÃO QUE DESCE
	BLOCO AUTÔNOMO PARA ILUMINAÇÃO DE EMERGÊNCIA COM 2 LÂMPADAS FLUORESCENTES DE 16 W, COM BATERIA DE 12V, DE SOBREPOR.
	BLOCO AUTÔNOMO PARA ILUMINAÇÃO DE EMERGÊNCIA COM 2 LÂMPADAS HALÓGENAS DE 55 W, COM BATERIA DE 12V, DE SOBREPOR.
	CENTRAL DE ALARME CONTRA INCENDIO, ENDEREÇÁVEL, DIGITAL
	AVISADOR SONORO DO SISTEMA DE ALARME, ENDEREÇÁVEL, DIGITAL.
	ACIONADOR MANUAL DO SISTEMA DE ALARME, ENDEREÇÁVEL, DIGITAL.
	EXTINTOR DE INCENDIO PORTÁTIL DE DIÓXIDO DE CARBONO - 6 Kg
	EXTINTOR MANUAL DE ÁGUA PRESSURIZADA - 10 LITROS.
	EXTINTOR MANUAL DE PÓ QUÍMICO ABC - 12 Kg.
	ROTA DE FUGA - DIREÇÃO A SEGUIR.
	ROTA DE FUGA - SAÍDA FINAL.
	PLACA INDICATIVA DE SAÍDA DE EMERGÊNCIA: FUNDO NA COR VERDE E LETRAS NA COR BRANCA FOTOLUMINESCENTE. SOBRE PORTA: H = 10 cm DA VERGA - NA PAREDE: H=180 cm DO PISO ACABADO.
	ENTRADA PARA VIATURA DE EMERGÊNCIA
	ATERRAMENTO

LEGENDA:

ENTRADA

ROTAS DE EVACUAÇÃO

**DETALHE 01 - EXTINTOR DE PISO**  
SEM ESCALA

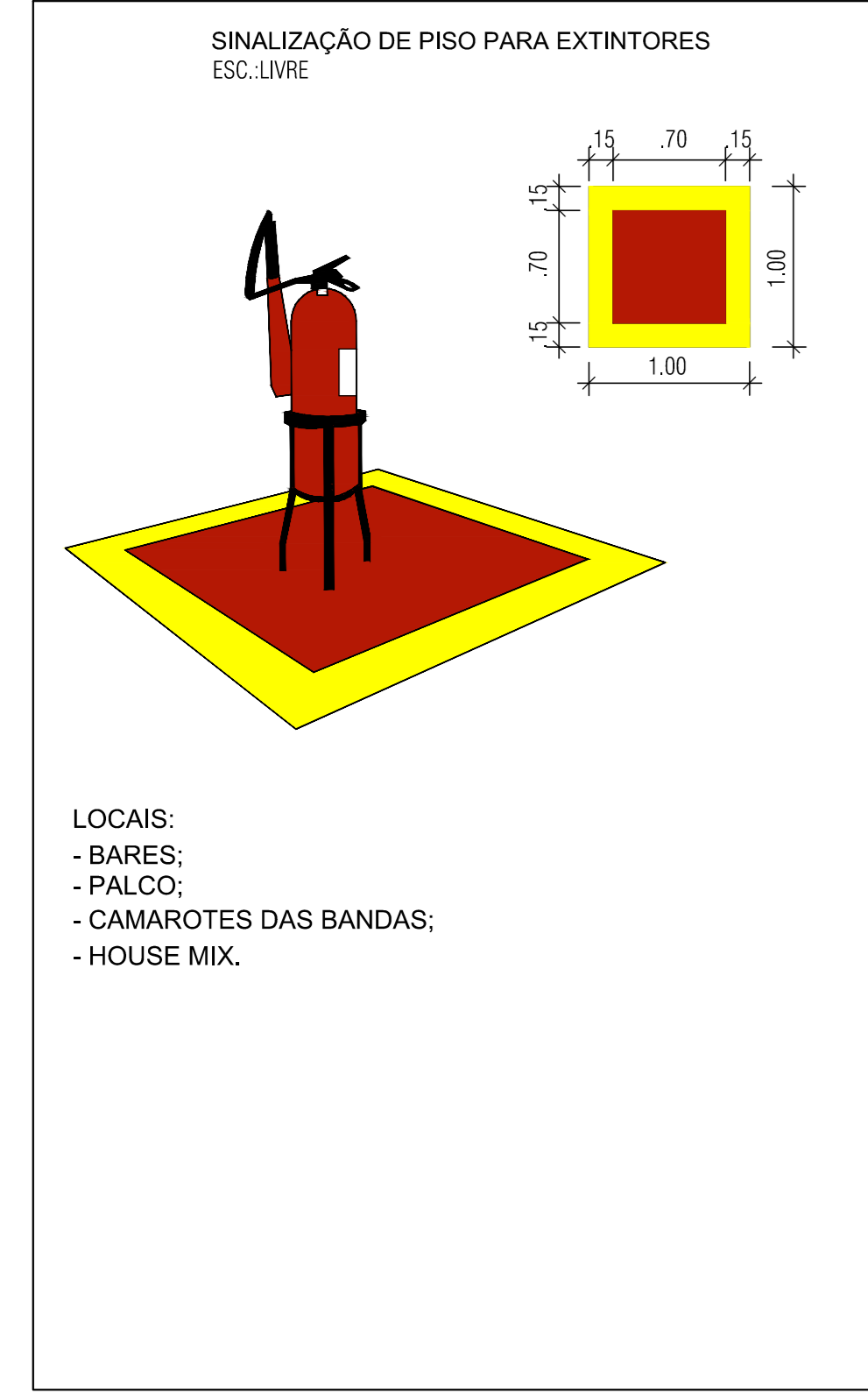

**DETALHE 02 - EXTINTOR DE PAREDE**  
SEM ESCALA

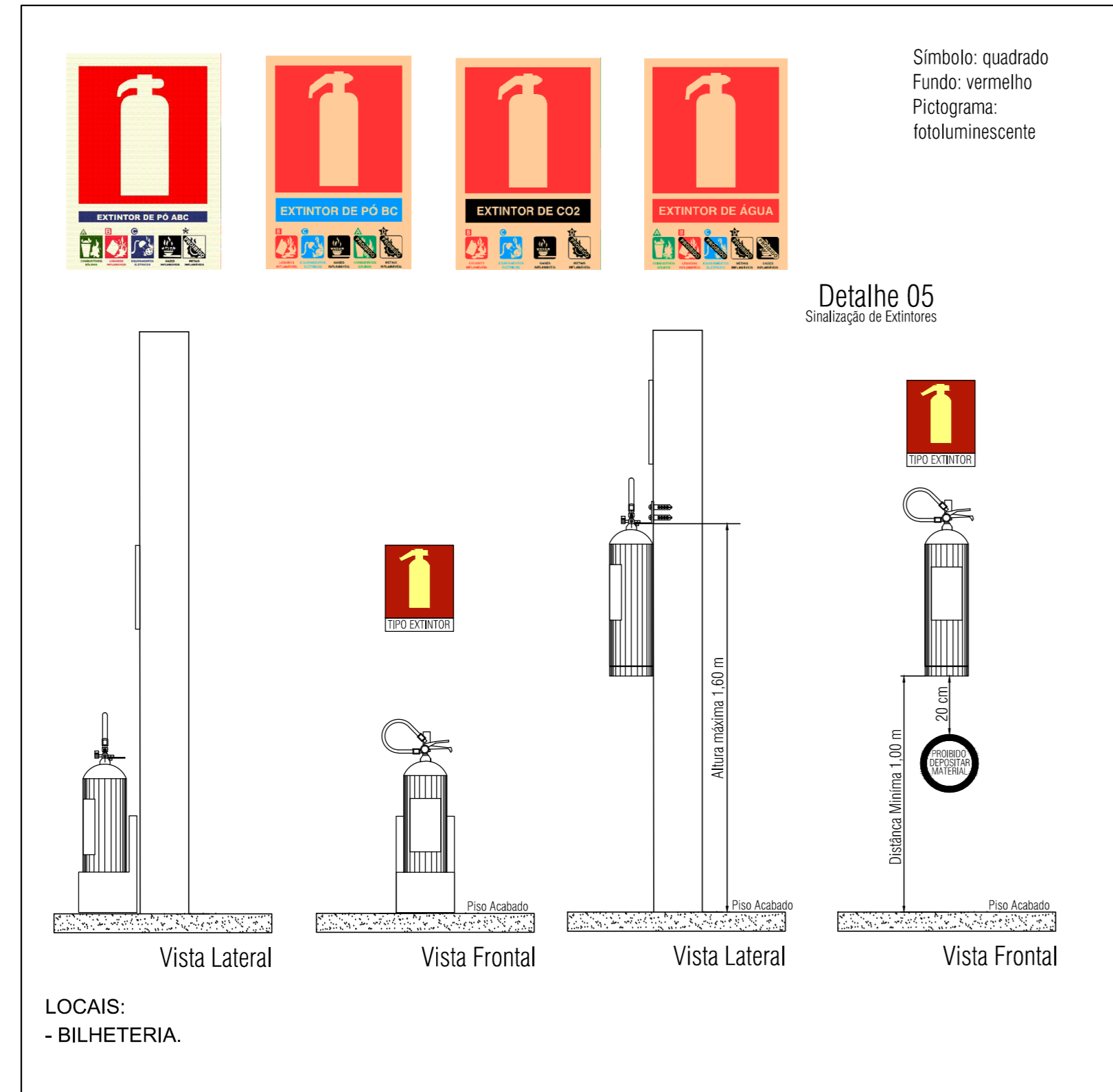

**DETALHE 03 - SINALIZAÇÃO DE SAÍDA**  
SEM ESCALA



**DETALHE 04 - ILUMINAÇÃO DE EMERGÊNCIA**  
SEM ESCALA

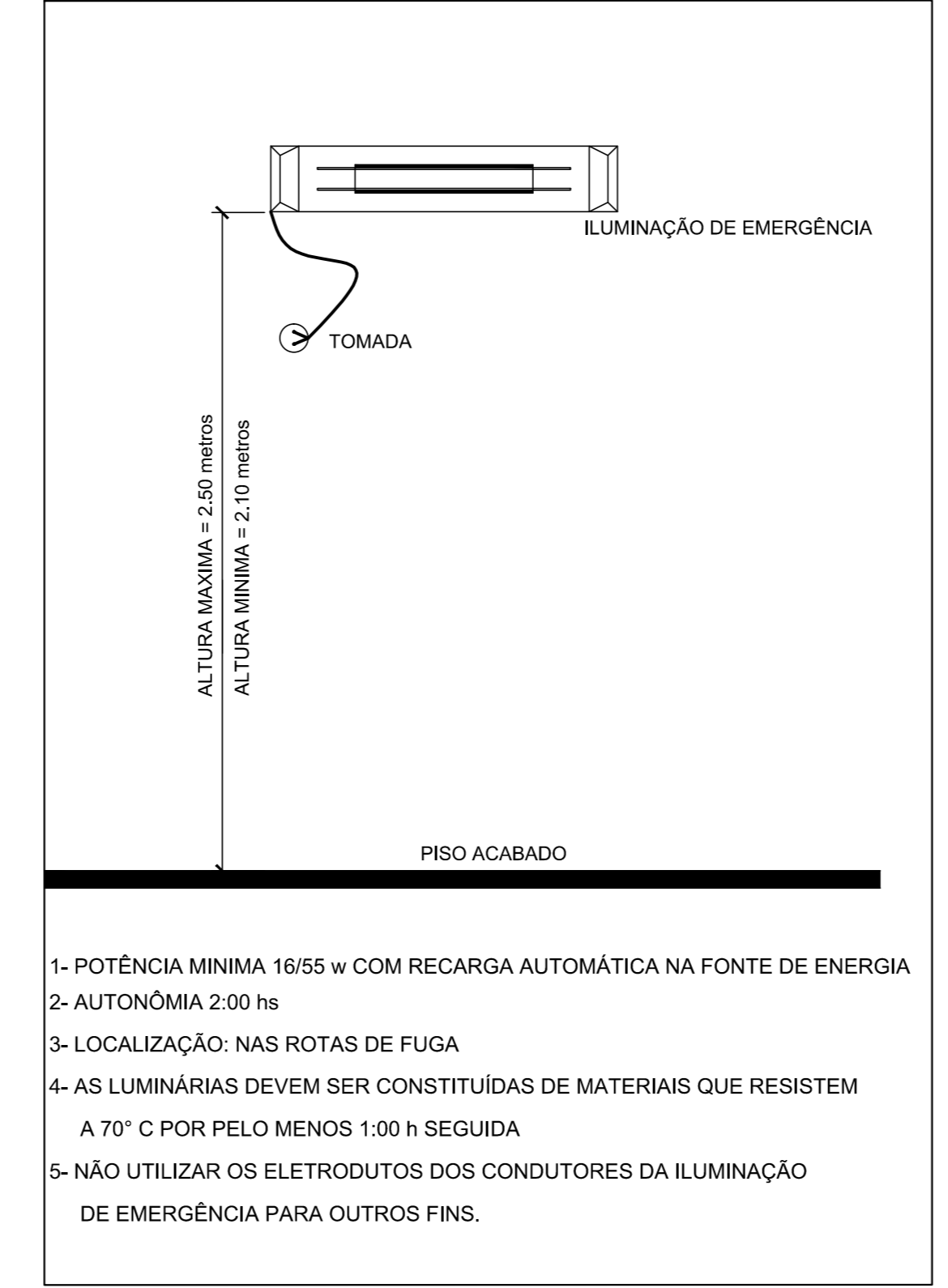

**DETALHE 05 - CAIXA DE ATERRAMENTO**  
SEM ESCALA

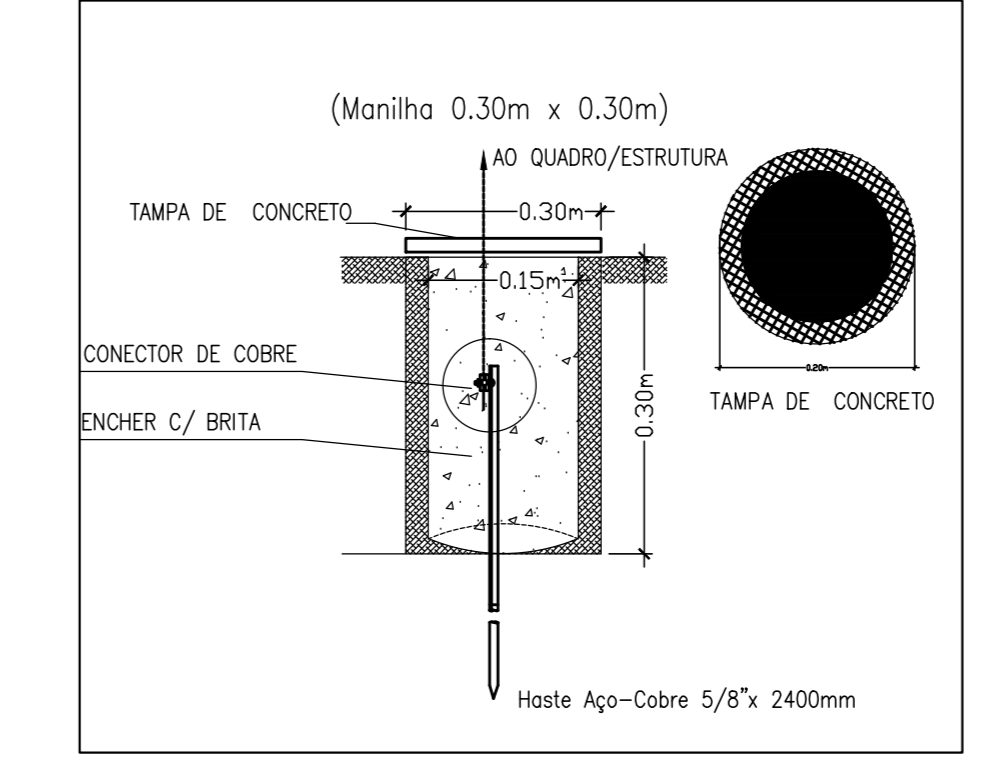

ESTADO DE SERGIPE  
PREFEITURA MUNICIPAL DE BOQUIM  
SECRETARIA MUNICIPAL DE OBRAS

TÉCNICO RESPONSÁVEL:  
ANDERSON JOSÉ DOS SANTOS  
ENG.º CIV. 270051157-3

**PROJETO DE REFORMA**  
**ESTÁDIO JOÃO TRINDADE FILHO**  
**IMPLANTAÇÃO GERAL**  
SITO - AVENIDA CAJAZEIRAS - BOQUIM - SERGIPE

DATA:	PROJETO:	OBJETIVO:
30/01/2018	ARQUITETURA	LICENCIAMENTO BOMBEIROS
ESCALA:	PLANTAS:	COO. PROJ.:
1/200	INC-ENDIO E PÂNICO	00
		BLDOO:
		PLANO:
		01/03

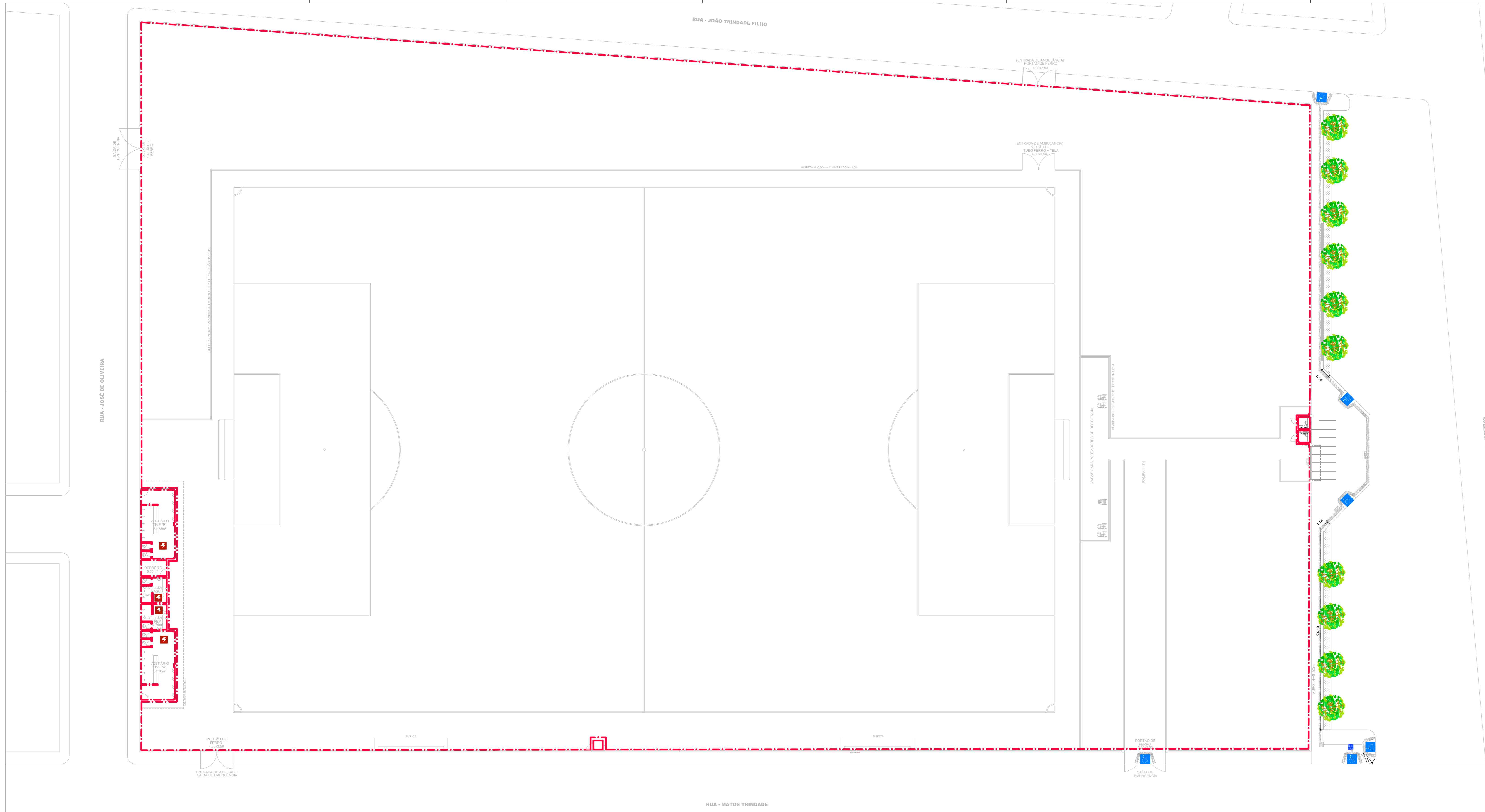

LEGENDA:

-  RISCO ELÉTRICO
-  PAREDE CORTA-FOGO 90 MIN

ESTADO DE SERGIPE  
 PREFEITURA MUNICIPAL DE BOQUIM  
 SECRETARIA MUNICIPAL DE OBRAS

TÉCNICO RESPONSÁVEL  
 ANDERSON JOSÉ DOS SANTOS  
 ENG.º CIV. 270051157-3

**PROJETO DE REFORMA**  
**ESTÁDIO JOÃO TRINDADE FILHO**  
**IMPLANTAÇÃO GERAL**  
 SITO - AVENIDA CAJAZEIRAS - BOQUIM - SERGIPE

DATA:	PROJETO:	OBJETIVO:
30/01/2018	<b>ARQUITETURA</b>	<b>LICENCIAMENTO BOMBEIROS</b>
ESCALA:	PLANTAS:	CDX. PROJ.   ELCOO   PLUMB.
1/200	<b>RISCO DE INCÊNDIO</b>	00   02/03



LEGENDA:

- CLASSE PISO
- PAREDE/ACAB./REVEST.
- TETO/FORRO
- COBERTURA

CONTROLE DE MATERIAIS DE ACABAMENTO					
AMBIENTE	CLASSE				
	PISO	PAREDE / ACABAMENTO	PAREDE/REVESTIMENTO	TETO/FORRO	COBERTURA
BILHETERIA/WC'S	CLASSE IV-A	CLASSE II-A	CLASSE II-A	CLASSE II-A	CLASSE II-A
CAMPO/ÁREA PÚBLICO	N/H	CLASSE II-A	CLASSE II-A	N/H	N/H
VESTIÁRIOS	CLASSE IV-A	CLASSE II-A	CLASSE II-A	CLASSE II-A	CLASSE II-A

OBS: N/H (NÃO HÁ)

ESTADO DE SERGIPE  
 PREFEITURA MUNICIPAL DE BOQUIM  
 SECRETARIA MUNICIPAL DE OBRAS

TÉCNICO RESPONSÁVEL  
 ANDERSON JOSÉ DOS SANTOS  
 ENG.º CIV. 270051157-3

**PROJETO DE REFORMA**  
**ESTÁDIO JOÃO TRINDADE FILHO**  
**IMPLANTAÇÃO GERAL**  
 SITO - AVENIDA CAJAZEIRAS - BOQUIM - SERGIPE

DATA:	PROJETO:	OBJETIVO:
30/01/2018	<b>ARQUITETURA</b>	<b>LICENCIAMENTO BOMBEIROS</b>
ESCALA:	PLANTAS:	COB. PROJ.:
1/200	<b>RISCO DE INCÊNDIO</b>	00
		FOLHA:
		03/03